

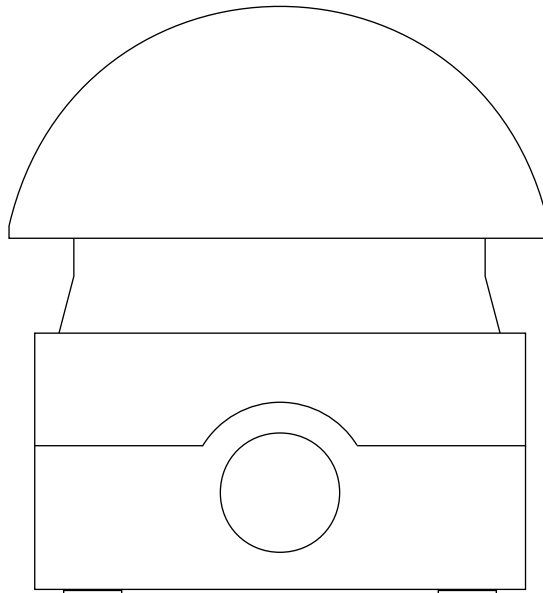

Bedienungsanleitung

BRB10

Große Taste zur Steuerung der Stoppuhr



Scannen Sie den QR-Code oder geben Sie die folgende URL ein, um die neueste Version zu erhalten:

<https://docs.mobatime.cloud/BRB10>

Wichtige Hinweise

1. Bitte lesen und beachten Sie die Sicherheitshinweise in diesem Dokument, bevor Sie das Produkt in Betrieb nehmen. Wir können nicht garantieren, dass bei unsachgemäßer Verwendung dieses Produkts keine Unfälle oder Schäden auftreten. Bitte verwenden Sie dieses Produkt mit Sorgfalt und auf eigenes Risiko.
2. Wir haften nicht für direkte oder indirekte Schäden, die durch die Verwendung dieses Dokuments oder des genannten Produkts entstehen.
3. Dieses Produkt muss von einer Elektrofachkraft, die mit den einschlägigen Vorschriften (z.B. VDE) vertraut ist, angeschlossen und installiert werden.
4. Die Informationen in diesem Dokument können ohne vorherige Ankündigung geändert werden. Die neueste Version dieses Dokuments steht unter <https://docs.mobatime.cloud/BRB10/user-manual/pdf> zum Download bereit.
5. Dieses Benutzerhandbuch wurde mit größter Sorgfalt verfasst, um alle Details zu erklären, die einen sicheren und stabilen Betrieb dieses Produkts gewährleisten. Sollten dennoch Fragen auftauchen oder Fehler auftreten, wenden Sie sich bitte an den Support.
6. Die gezeigten Bilder dienen der Veranschaulichung und können vom Endprodukt abweichen.
7. Kein Teil dieses Dokuments oder des besagten Produkts darf ohne die Genehmigung von ELEKON, s.r.o., Brněnská 364/17, Vyškov 682 01 / TSCHECHISCHE REPUBLIK in irgendeiner Form oder mit irgendwelchen Mitteln vervielfältigt oder zur Herstellung von Ableitungen wie Übersetzung, Umwandlung oder Anpassung verwendet werden.
8. Copyright © 2026 ELEKON, s.r.o., Brněnská 364/17, Vyškov 682 01 / TSCHECHISCHE REPUBLIK. Alle Rechte vorbehalten.

Inhaltsübersicht

1.	Sicherheit	5
1.1.	Anweisungen und Symbole	5
1.2.	Allgemein	5
1.3.	Einrichtung	6
1.4.	Operation	6
1.5.	Wartung und Reinigung	7
1.6.	Entsorgen	7
1.7.	Garantie	7
2.	Einführung	8
3.	Technische Daten	9
3.1.	Diagramm	10
4.	Kabelanschluss	11
4.1.	Generation 4 Digitaluhren	11
4.1.1.	Modelle für Innenräume	11
4.1.2.	Modelle für draußen	12
4.2.	Generation 3 Digitaluhren	13
4.2.1.	Modelle für Innenräume	13
5.	Modi des Betriebs	15
5.1.	Standard-Anzeigemodus	15
5.2.	Standard-Stoppuhr-Steuerungsmodus	15

1 Sicherheit



Lesen Sie die Sicherheitshinweise sorgfältig durch und befolgen Sie alle Anweisungen. Dies gewährleistet einen sicheren und zuverlässigen Betrieb des Geräts.

1.1. Anweisungen und Symbole

Die in diesem Dokument verwendeten Symbole und ihre Bedeutung sind im Folgenden aufgeführt:



Ein Hinweis oder eine wichtige Information.



Antwort auf eine mögliche Frage. Kontaktinformationen.



Von Kindern und Personen mit eingeschränkten körperlichen, sensorischen oder geistigen Fähigkeiten fernhalten.



Es muss gehandelt werden.



Gerät an die Erdung anschließen.



Weitere Informationen finden Sie im Handbuch.



Trennen Sie das Gerät vom Stromnetz, bevor Sie etwas unternehmen.



Ein Beispiel oder ein Hinweis.



Zusätzliche Referenzen oder Informationen.



Achtung vor elektrischen Schlägen.



Die Oberfläche kann heiß sein.



Der Artikel ist entflammbar.



Eine Warnung: Seien Sie vorsichtig.



Recyclbare Materialien.



Nicht in den Papierkorb werfen.

1.2. Allgemein



Aus Sicherheits- und Zulassungsgründen sind eigenmächtige Umbauten und/oder Veränderungen am Produkt verboten. Wartungen, Anpassungen oder Reparaturen dürfen nur durch das Werk (Urheberrechtsinhaber) durchgeführt werden.



Dieses Produkt ist kein Spielzeug; es gehört nicht in die Hände von Kindern. Montieren oder platzieren Sie das Produkt so, dass es für Kinder unerreichbar ist. Kinder könnten versuchen, Gegenstände in das Produkt einzuführen. Dabei wird nicht nur das Produkt beschädigt, sondern es besteht auch Verletzungsgefahr sowie Lebensgefahr durch Stromschlag.



Öffnen Sie niemals das Gehäuse dieses Produkts, da dies eine tödliche Gefahr durch einen elektrischen Schlag darstellt oder sogar einen Brand verursachen kann.

Halten Sie Verpackungen wie Plastikfolien von Kindern fern. Bei unsachgemäßem Gebrauch besteht Erstickungsgefahr.



Gehen Sie vorsichtig mit dem Produkt um. Stöße, Schläge oder sogar Stürze aus geringer Höhe können es beschädigen.



In Industrieanlagen sind die Unfallverhütungsvorschriften der Berufsgenossenschaften für elektrische Anlagen und Betriebsmittel zu beachten.

Verwenden Sie das Produkt nicht, wenn es beschädigt ist. Es ist anzunehmen, dass ein gefahrloser Betrieb nicht mehr möglich ist, wenn:

- Das Produkt hat sichtbare Schäden.
- Das Gerät funktioniert nicht richtig (dicker Rauch oder Brandgeruch, hörbares Knistern, Verfärbung des Geräts oder der Umgebung).
- Das Produkt wurde unter ungünstigen Bedingungen gelagert.
- Harte Bedingungen beim Transport.



Unsachgemäßer Umgang mit diesem an Netzspannung betriebenen Produkt kann zu Lebensgefahr durch Stromschlag führen!



Die Zusammenschaltung oder Kombination von Geräten, die eine CE-Kennzeichnung tragen, führt nicht zwangsläufig zu einem System, das den Sicherheitsvorschriften entspricht. Integratoren müssen die Konformität des neuen Produkts gemäß den lokal geltenden Richtlinien neu bewerten. Im Abschnitt Konformität finden Sie weitere Informationen zu den Zertifizierungen dieses Produkts.

1.3. Einrichtung

Dieses Produkt muss von einer Elektrofachkraft, die mit den einschlägigen Vorschriften (z.B. VDE) vertraut ist, angeschlossen und installiert werden.



Schließen Sie das Produkt niemals an die Stromversorgung an, unmittelbar nachdem es von einer kalten in eine warme Umgebung gebracht wurde (z.B. während/nach dem Transport/dem Auspacken). Das entstehende Kondenswasser kann das Produkt beschädigen oder einen elektrischen Schlag verursachen.



Lassen Sie das Produkt die Umgebungstemperatur erreichen. Warten Sie, bis das Kondenswasser verdunstet ist, dies kann einige Stunden dauern. Erst dann kann das Produkt an die Spannungs-/Stromversorgung angeschlossen und in Betrieb genommen werden.



Dieses Produkt kann Schraubklemmen mit offenen elektrischen Kontakten haben. Es ist unbedingt darauf zu achten, dass der Anschluss nur im spannungs-/stromlosen Zustand vorgenommen wird. Sichern Sie die Stromversorgung, um ein versehentliches Wiederanschließen zu verhindern. Prüfen Sie mit einem geeigneten Messgerät, ob keine Spannung vorhanden ist.

1.4. Operation

Verwenden Sie das Produkt nur in der angegebenen Umgebung. Die Verwendung außerhalb der Spezifikationen kann das Produkt beschädigen und/oder den Betrieb stoppen.

Das Produkt darf nicht extremen Temperaturen, direktem Sonnenlicht oder starken Vibrationen ausgesetzt werden. Schützen Sie das Produkt vor Feuchtigkeit, Staub und Schmutz.



Der Betrieb in Umgebungen mit viel Staub, brennbaren Gasen, Dämpfen oder Lösungsmitteln ist nicht zulässig. Dies kann zu Explosionen oder Bränden führen.

- Überlasten Sie das Produkt nicht. Beachten Sie die auf dem Produkt angegebenen Eingangs-/Ausgangsspannungen und -ströme sowie die Ausgangsleistungen.
- Abhängig von den Eingangsströmen und Eingangsspannungen müssen geeignete Anschlusskabel mit entsprechendem Kabeldurchmesser verwendet werden. Verwenden Sie nur die in der Originalverpackung des Produkts mitgelieferten Stecker und Steckverbinder.

1.5. Wartung und Reinigung

- Wenn das Produkt und/oder das Anschlusskabel beschädigt ist, darf es nicht berührt werden: es besteht Lebensgefahr durch Stromschlag! Schalten Sie zuerst die Stromzufuhr zu allen Polen des Produkts aus. Prüfen Sie mit einem geeigneten Messgerät, ob keine Spannung vorhanden ist.
- Für den Endverbraucher ist das Produkt wartungsfrei. Überlassen Sie jede Wartung einem Fachmann. Reparaturen dürfen nur durch das Werk selbst (Urheberrechtsinhaber) durchgeführt werden.
- Für die Außenreinigung kann man ein sauberes, weiches, trockenes Tuch verwenden. Staub kann leicht mit einer sauberen, weichen Bürste und einem Staubsauger entfernt werden.

1.6. Entsorgen



Entsorgen Sie dieses Gerät am Ende seiner Lebensdauer nicht über den normalen Hausmüll. Geben Sie es an den Lieferanten zurück, der es ordnungsgemäß entsorgt.

Der Nutzer ist gesetzlich verpflichtet, unbrauchbare Batterien zurückzugeben. **Batterien, die gefährliche Stoffe enthalten, sind mit einem Bild einer durchgestrichenen Mülltonne gekennzeichnet. Das Symbol bedeutet, dass dieses Produkt nicht über den Hausmüll entsorgt werden darf.



Nicht mehr verwendbare Batterien können Sie bei den entsprechenden Sammelstellen Ihres Entsorgungsunternehmens oder in Geschäften, die Batterien verkaufen, unentgeltlich zurückgeben. Damit kommen Sie Ihrer gesetzlichen Verantwortung nach und helfen, die Umwelt zu schützen.



Dieses Produkt wurde zum Schutz während des Transports mit geeigneten Materialien verpackt und ausgestopft. Das Verpackungsmaterial kann recycelt werden und sollte umweltgerecht entsorgt werden.

1.7. Garantie

Das Gerät ist für eine normale Betriebsumgebung gemäss der entsprechenden Norm vorgesehen.

Die folgenden Umstände sind von der Garantie ausgeschlossen:

- Unsachgemäße Handhabung oder Eingriffe.
- Chemische Einflüsse.
- Mechanische Mängel.
- Äußere Umwelteinflüsse (Naturkatastrophen usw.)



Reparaturen während und nach der Garantiezeit werden vom Hersteller zugesichert.

2 Einführung

Eine große Taste zur Steuerung der Stoppuhr eignet sich besonders für den Einsatz in der Industrie, in Schulen, Labors und anderen speziellen Anwendungen.

Alle Stoppuhr-Operationen wie Stoppuhr-Initialisierung, -Start, -Stopp und -Reset können über diesen robusten BRB10-Knopf durchgeführt werden, der auch mit Handschuhen bedient werden kann.

3 Technische Daten

Parameter	
Mechanische Beständigkeit	10 ⁶ Operationen
Macht kontrollieren	20–40 N
Schutzgrad	IP 67
Betriebstemperatur	-25 bis +40 °C
Einbaulage	Jede
Kontrolle	Manuell / Fußschalter
Abmessungen – Basis	85 x 85 mm
Abmessungen – Controller	ø94 mm
Abmessungen – Knopfhöhe	101 mm

3.1. Diagramm

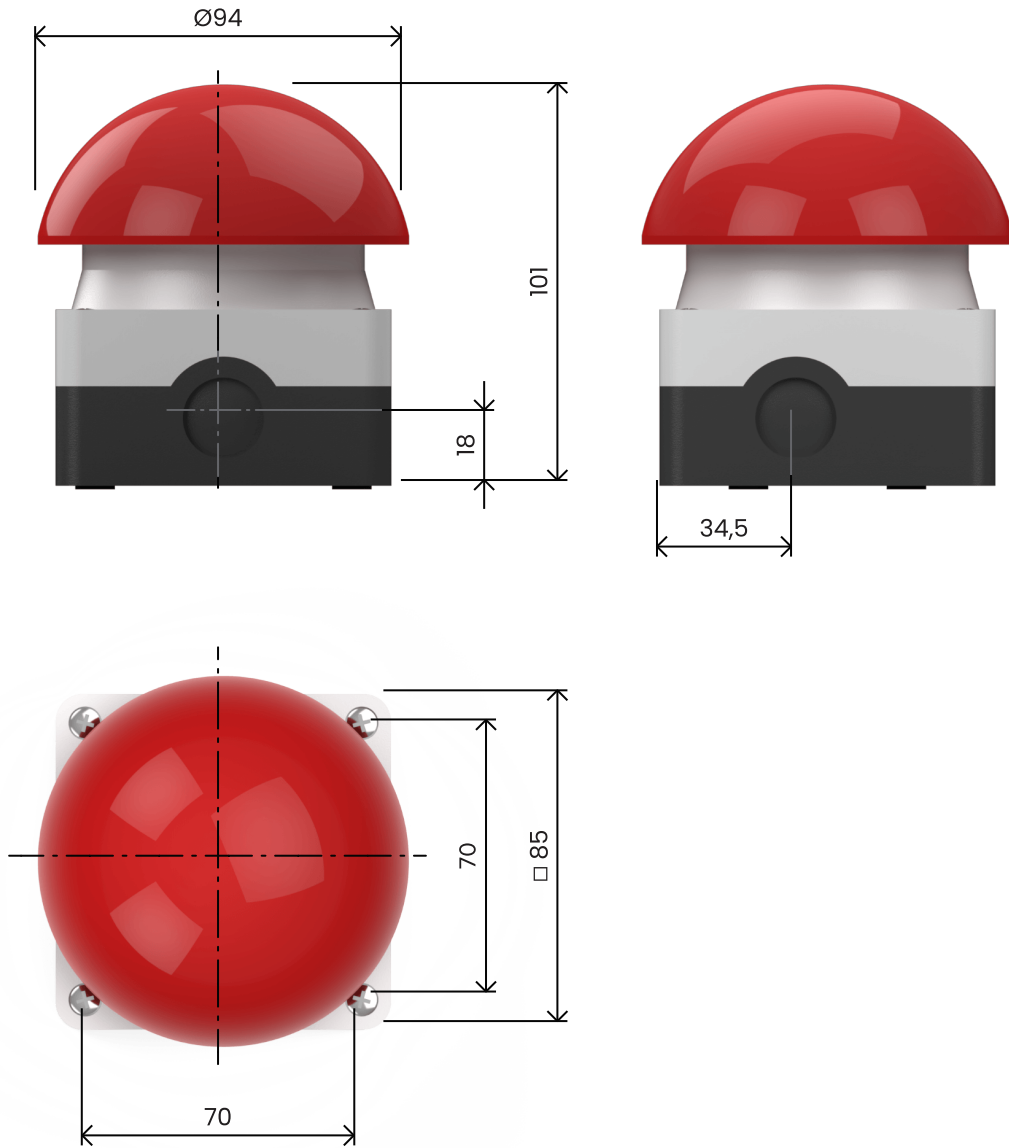

4 Kabelanschluss



Nur unterwiesene oder fachkundige Personen dürfen die folgenden Arbeiten durchführen.

Die NO-Klemme (grün) wird zum Anschluss der Taste verwendet.

Die Taste wird an die **TEMP**-Klemmenblock (bzw. **CTRL**-Klemmenblock bei Digitaluhrmodellen für den Außenbereich) auf der Platine der Digitaluhr angeschlossen.



Die Taste verbindet den Eingang TEMP1 / S1 mit -.

Die Farbcodierung der Drähte dient der **Konsistenz der Dokumentation** und **beeinflusst** die Funktionalität nicht.

4.1. Generation 4 Digitaluhren

4.1.1. Modelle für Innenräume



Die gleichzeitige Verwendung von Temperatursensoren und verkabelter Stoppuhr ist nicht möglich.

Drahtfarbe	TEMP-Klemme (Digitaluhr-Platine)
☞ Braun	TEMP1
☞ Schwarz	-

Steckbare Standard-Klemmenblock

BRB10-Knopfgehäuse nach Demontage des Oberteils

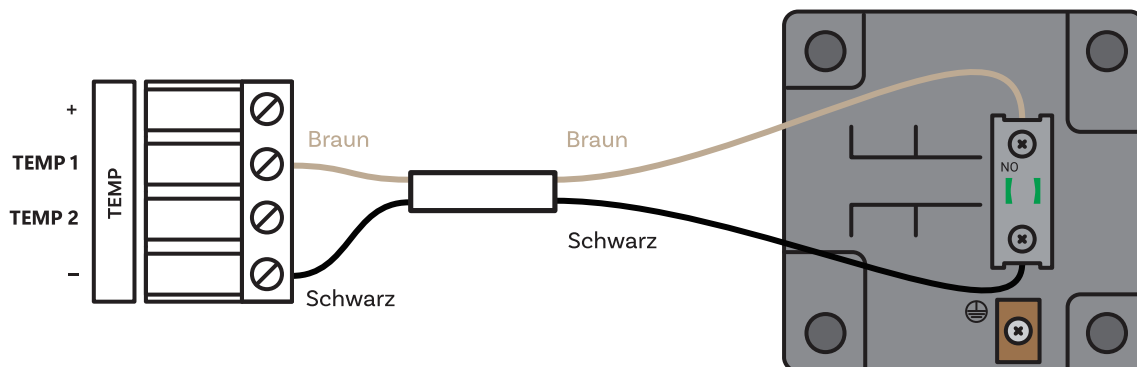

Steckbare Klemmenblock

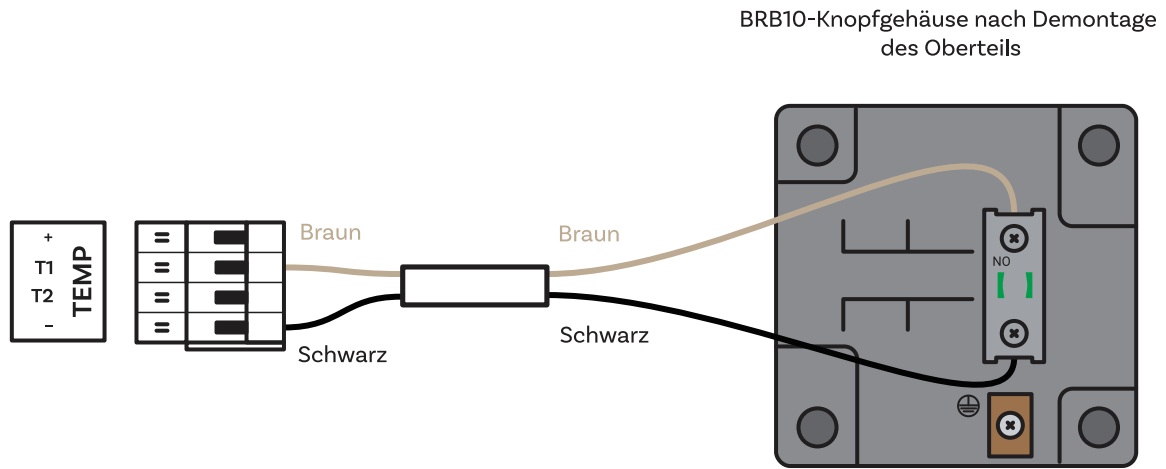

Schraubklemmenblock (direkt auf der Platine der Digitaluhr)

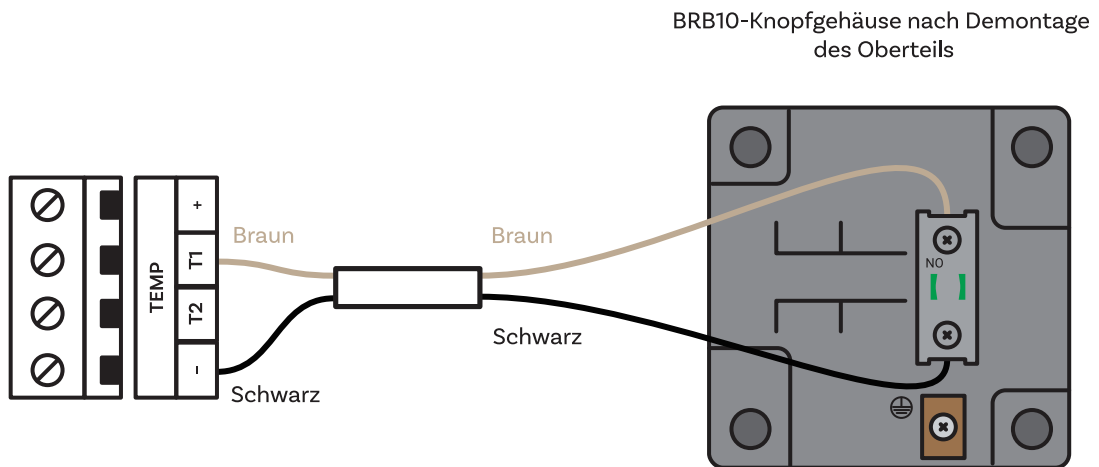

4.1.2. Modelle für draußen

Drahtfarbe	CTRL-Klemme (Digitaluhr-Platine)
☞ Braun	S1
☞ Schwarz	-

Schraubklemmenblock (direkt auf der Platine der Digitaluhr)

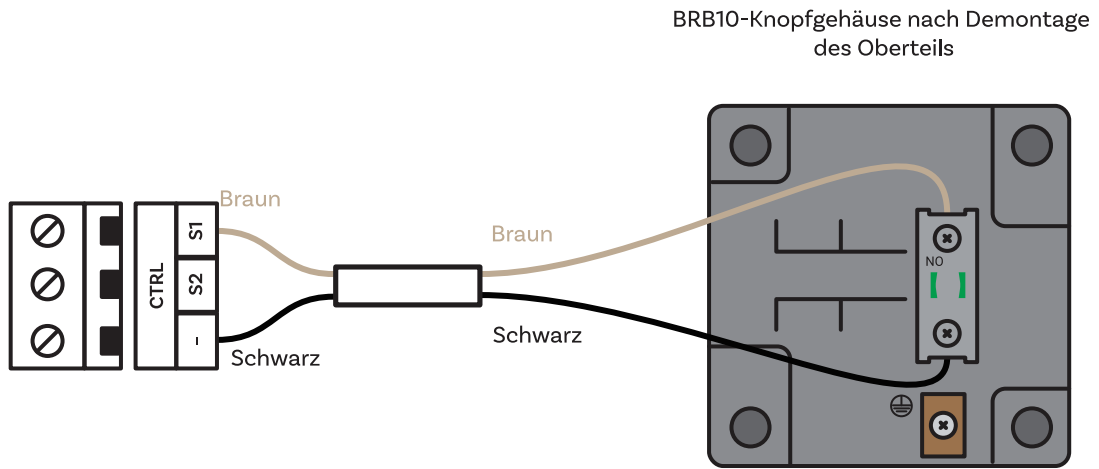

4.2. Generation 3 Digitaluhren

4.2.1. Modelle für Innenräume

Drahtfarbe	CTRL-Klemme (Digitaluhr-Platine)
☞ Braun	S1
☞ Schwarz	-

Steckbare Standard-Klemmenblock

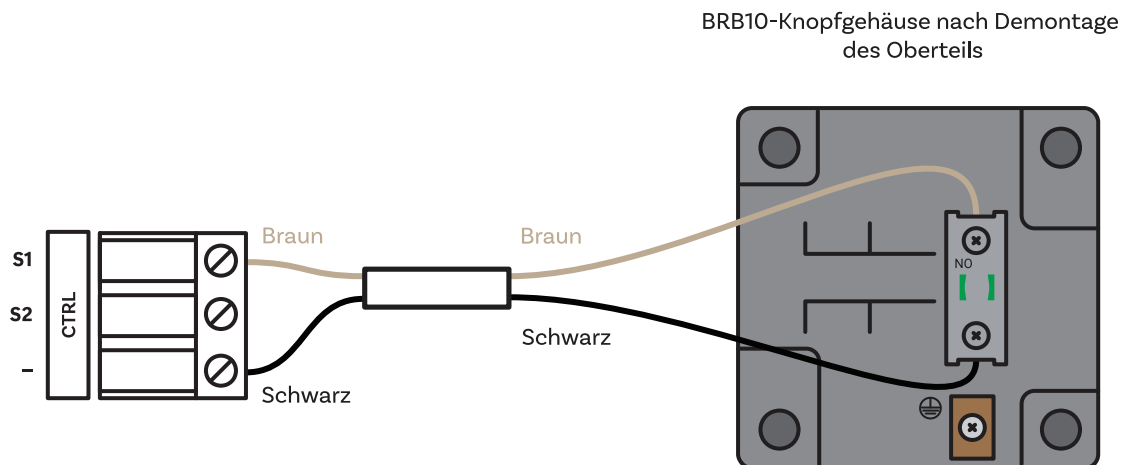

Schraubklemmenblock (direkt auf der Digitaluhrplatine); nur für ECO-M-DC Serie Digitaluhr Generation 3 mit **Option E**

BRB10-Knopfgehäuse nach Demontage
des Oberteils

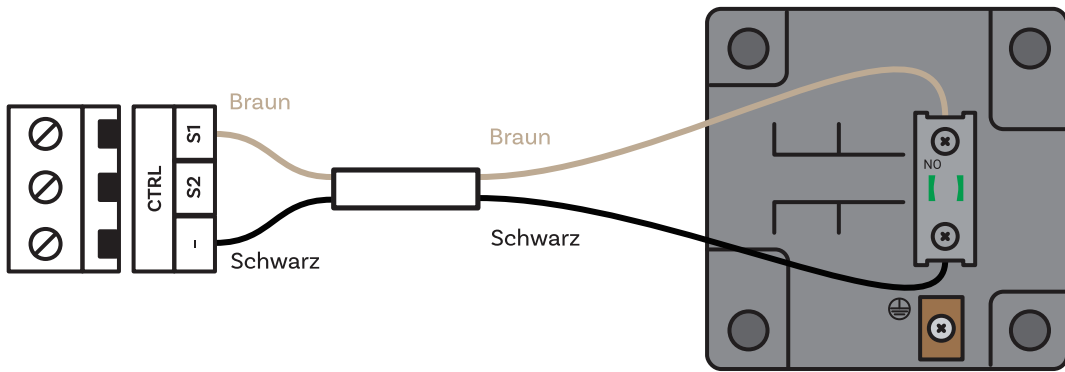

5 Modi des Betriebs



Alle Menüeinstellungen sind nur für die Digitaluhr der Generation 4 gültig.
Die Betriebsarten gelten sowohl für Digitaluhren der Generation 3 als auch der Generation 4.



Bevor Sie diese Taste zur Bedienung der Stoppuhr verwenden können, stellen Sie bitte zuerst den Wert **1** unter **h 6** (Externer Tastaturanschluss) im Menü **5 t o P** der Digitaluhr ein.

5.1. Standard-Anzeigemodus

Modus	Beschreibung
AUS	Anzeige ist AUS Dieser Modus kann in den Digitaluhren d 1 5 P Menüpunkt d 3 auf den Wert 4 eingestellt werden.
CLOCKS	Das Display zeigt Uhrzeit, Datum oder Temperatur an Dieser Modus kann in den Digitaluhren d 1 5 P Menüpunkt d 3 entweder auf den Wert 0 , 1 , 2 , 3 , 5 , 6 oder U eingestellt werden.
STOPWATCH	Stoppuhr mit Abwärtszählung von einem voreingestellten Wert auf Null oder Stoppuhr mit Aufwärtszählung von Null, oder voreingestelltem Wert, oder bis zum Maximalwert
EINSTELLUNGEN	Zählwert aufwärts/abwärts mit der IR-Fernbedienungstaste oder den Uhrentastern einstellen

5.2. Standard-Stoppuhr-Steuerungsmodus

Standard-Kontrollmodus

Dieser Steuermodus kann im Menü **5 t o P** der Digitaluhr eingestellt werden, und zwar unter dem Punkt **h 2**, indem der Wert auf **5** gesetzt wird.



Kontrollmodus mit Wechsel zur Standardanzeige

Dieser Steuermodus kann im Menü **S E O P** der Digitaluhr eingestellt werden, und zwar unter dem Punkt **h 2**, indem der Wert auf **5** gesetzt wird.

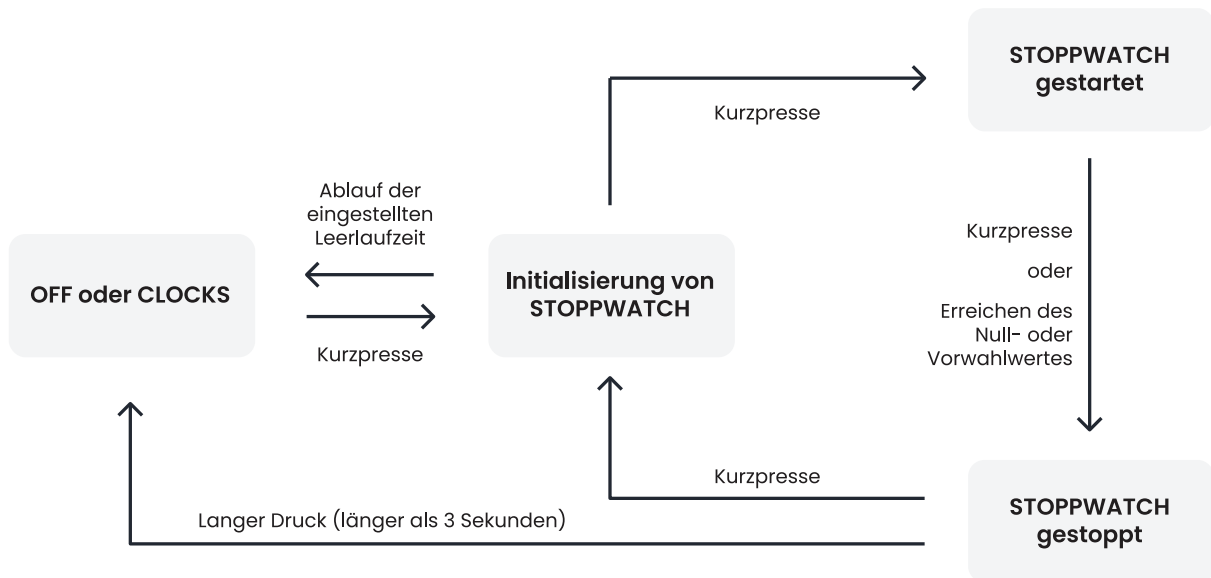

Die Zeitspanne bis zur Umschaltung auf die Standardanzeige kann im Menü **S E O P** der Digitaluhr unter **h 7** eingestellt werden.



*Headquarters/Production
Sales Worldwide*

Tel. +41 34 432 46 46 | Fax +41 34 432 46 99
moserbaer@mobatime.com | www.mobatime.com

Sales Switzerland

MOBATIME AG | Stettbachstrasse 5 | CH-8600 Dübendorf
Tel. +41 44 802 75 75 | Fax +41 44 802 75 65
info-d@mobatime.ch | www.mobatime.ch

MOBATIME SA | En Budron H 20 | CH-1052 Le Mont-sur-Lausanne
Tél. +41 21 654 33 50 | Fax +41 21 654 33 69
info-f@mobatime.ch | www.mobatime.ch

Sales Germany/Austria

BÜRK MOBATIME GmbH
Postfach 3760 | D-78026 VS-Schwenningen
Steinkirchring 46 | D-78056 VS-Schwenningen
Tel. +49 7720 / 85 35 - 0 | Fax +49 7720 / 85 35 - 11
buerk@buerk-mobatime.de | www.buerk-mobatime.de